



2S/3S

Valvole a globo

APPLICAZIONI ED IMPIEGO

Le valvole a 2 vie 2S a 3 vie 3S possono essere impiegate per la regolazione di fluidi in impianti di condizionamento, refrigerazione e riscaldamento, civili ed industriali. Le valvole a 3 vie devono essere utilizzate esclusivamente come miscelatrici. Non utilizzare mai la via ad angolo per regolazione.

SERVOCOMANDI

Le valvole a 2 vie 2S e a 3 vie 3S vengono motorizzate con i servocomandi elettrici serie DB-DA21.. e con i servocomandi CONTROLLI serie MVB....

Modello		DN	KVs	Corsa	DB-DA21
2 vie	3 vie	pollici		mm	dPmax (bar)
2S-20	3S-20	3/4"	6.3	16,5	2,2(11,0)
2S-25	3S-25	1"	10.0	16,5	2,2(7,0)
2S-32	3S-32	1 1/4"	16.0	16,5	2,2(4,4)
2S-40	3S-40	1 1/2"	25.0	16,5	2,2(2,7)
2S-50	3S-50	2"	40.0	16,5	2,2(2,2)

dPmax = massima pressione differenziale assicurata dal servocomando per il regolare funzionamento

I valori fra parentesi rappresentano la pressione differenziale massima garantita dal servocomando per la sola chiusura della valvola.

FUNZIONAMENTO

Con stelo fuoriuscito è chiusa la via diretta. Con stelo rientrato è aperta la via diretta.

CARATTERISTICHE COSTRUTTIVE

Corpo valvola in ghisa G25. Otturatore in ottone con profilatura tipo Contoured sulla via diretta e tipo V-port sulla via d'angolo. Stelo in acciaio CrNi con la estremità filettata M8. Attacchi filettati femmina. Guarnizione di tenuta dello stelo con NOK O-ring e gomma in nitrile.

CARATTERISTICHE TECNICHE

Pressione nominale: 1600 kPa max (16 bar)

Caratteristiche di regolazione

2S-3S: via diretta equipercentuale
3S: via ad angolo lineare

Filaggio:

2S-3S: via diretta 0...0,05% del KVs
3S: via ad angolo 0...1% del KVs

Attacchi:

filettati femmina

Corsa:

16,5 mm (max 18,3)

Rangeability:

50:1

Fluidi ammessi:

acqua temperatura max 130 °C
temperatura min. -10 °C (in presenza di ghiaccio usare il riscaldatore DB-ESV12)
glicole max 50%

Peso:

vds dimensioni d'ingombro

INSTALLAZIONE

CONNESSIONI IDRAULICHE

Montare la valvola come da sensi di flusso indicati sul corpo valvola medesimo. AB è sempre la bocca d'uscita, gli ingressi sono A per valvola a 2 vie, A e B per valvola a 3 vie.

MONTAGGIO VALVOLA

Prima di montare la valvola assicurarsi che le tubazioni siano pulite, esenti da scorie di saldatura, perfettamente in asse con il corpo valvola e non soggette a vibrazioni. Montare la valvola/servocomando in posizione verticale o, se non possibile,

anche in posizione orizzontale, ma mai capovolta. Lasciare sufficiente spazio per lo smontaggio del servocomando in caso di sostituzione o manutenzione. La valvola motorizzata non deve essere installata in atmosfera esplosiva o in ambiente con temperatura superiore al valore di targa del servocomando impiegato e non deve essere soggetta a getti d'acqua o di vapore. La valvola deve essere montata come miscelatrice, se è richiesta la funzione come deviatrice la valvola deve essere installata come da fig.3.

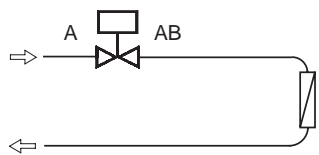

fig.1
2 vie

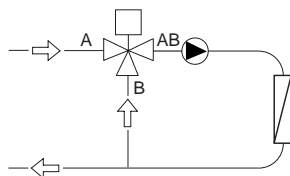

fig.2
3 vie miscelatrice usata come
miscelatrice

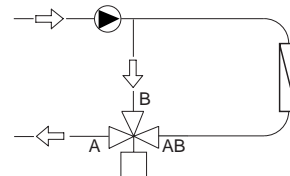
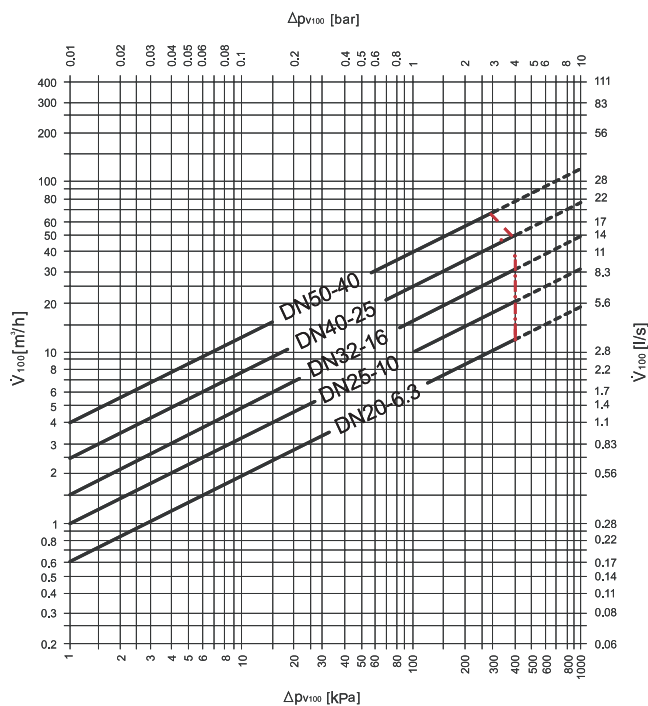
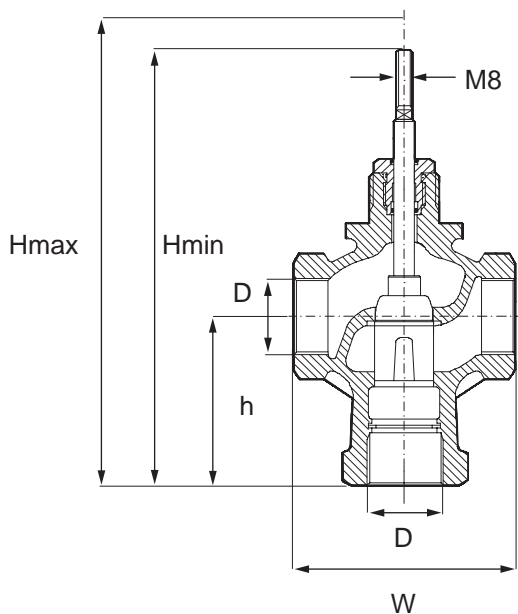

fig.3
3 vie miscelatrice usata come
deviatrice



V 100 portata nominale stimata a p_{v100}
 p_{v100} pressione differenziale che attraversa la valvola completamente aperta

DIMENSIONI D'INGOMBRO



DN	20mm		25mm		32mm		40 mm		50 mm		
	2P	3P	2P	3P	2P	3P	2P	3P	2P	3P	
Altezza	Hmax	180	172	195	185	210	200	222	208	240	225
	Hmin	164	156	175	165	185	175	204	190	220	205
Largh.	W	84		95		108		120		142	
Cent. H	h	75	104	82	110	88	118	95	128	112	150
Diametro D		3/4"		1"		1 1/4"		1 1/2"		2"	
Peso (kg)		1.3	1.2	1.7	1.6	2.2	2.1	3.3	3.1	4.8	4.5



rev0.08/2005, soggetto a modifiche senza preavviso